

Piscine ronde 52'' (1,32m)

hors-sol ou semi-creusée

www.aquabois.com

Instructions pour l'assemblage et l'installation de piscines - bois

Cher client,

Félicitations, vous avez fait l'acquisition d'une piscine d'une qualité et d'une durabilité supérieures.

Nous vous suggérons de lire attentivement les instructions afin de vous familiariser avec les différentes pièces de votre piscine. Assurez-vous de bien comprendre toutes les étapes avant de commencer l'installation.

PLANIFIEZ VOTRE INSTALLATION.

Vérifiez la réglementation locale sur la construction et les installations électriques. Veillez à ce que votre installation respecte en tout point les règles de sécurité relatives aux clôtures et aux bâches de piscines.

Choisissez un site approprié pour votre piscine en tenant compte des points suivants :

Distance entre la piscine et la clôture – Sorties électriques appropriées – Fils électriques aériens – Arbres environnants (racines) – Réflexion du soleil dans votre cour – Câbles et conduits de gaz sous-terrains – Emplacement des accessoires (filtration, plate-forme, etc.)

Voir avec votre municipalité

OUTILS NÉCESSAIRES À L'ASSEMBLAGE :

- mètre ruban
- pelle
- couteau
- ficelle
- clef à molette
- ruban adhésif 2''
- brouette
- pelle mécanique (semi-creusée)
- pince étau (*vice grip*)
- râteau
- niveau (style transit)
- plaque vibrante
- tournevis électrique
- pieux ou tige
- niveau à bulle
- aspirateur puissant
- peinture aérosol

MATÉRIEL NÉCESSAIRE À L'ASSEMBLAGE :

- blocs de béton
- sable de compaction (doucine et fond)
- poussière de roche

SOYEZ PRUDENT ET VIGILANT.

1. LE NIVELLEMENT ET LE SITE D'INSTALLATION:

Il est très important que votre piscine soit installée sur un sol ferme et solide. L'emplacement choisi doit être dégagé de tout objet qui pourrait percer la toile, notamment des racines, des roches ou du gazon.

2. CONSTRUIRE UNE DOUCINE ADÉQUATE À LA BASE DE LA PISCINE :

Cette doucine est d'une importance capitale, car elle empêche la toile de se glisser sous le mur.

3. AVANT DE DÉBUTER VOTRE INSTALLATION :

Assurez-vous d'avoir en main toutes les pièces requises pour l'installation (voir la liste des pièces d'assemblage). Si vous constatez une irrégularité telle que des pièces manquantes ou défectueuses, votre détaillant vous les fournira ou les remplacera sans délai.

IMPORTANT :

Si vous décidez d'avoir recours à un installateur professionnel ou à toute autre personne d'expérience dans le domaine de l'installation de piscines, veillez à ce que toutes les instructions fournies par Aqua-Bois soient scrupuleusement observées. Aqua-Bois décline toute responsabilité découlant d'une installation inadéquate.

Liste de pièces d'assemblage pour piscines rondes 52'' – 1,32 m – hors-sol ou semi-creusées

Réf.	Description	8' 2.45m	10' 3.10 m	13' 3.90 m	15' 4.60 m	18' 5.50 m	20' 6.20 m	23' 7.00 m
A2	Panneau écumoire 52'' – 1.32m	1	1	1	1	1	1	1
A3	Panneau attache 52'' – 1.32 m	1	1	1	1	1	1	1
B2	Panneau flexible 52'' – 1.32 m	6	6	8	10	12	14	16
D	Margelle angle	8	8	10	12	14	16	18
F	Colonne mur rond	8	8	10	12	14	16	18
L	Couvercle d'attache	3	3	3	3	3	3	3
M	Clip de câble	24	24	30	36	42	48	54
N	Clip de panneau	8	8	10	12	14	16	18
O	Joint de margelle arrière	8	8	10	12	14	16	18
P	Joint de margelle avant	8	8	10	12	14	16	18
W1	Câble 25' 3 ½'' (7.71 m)	3						
W2	Câble 33' 3 ½'' (10.15 m)		3					
W3	Câble 41' 3 ½'' (12.59 m)			3				
W4	Câble 49' 3 ½'' (15.02 m)				3			
W5	Câble 57' 3 ½'' (17.46 m)					3		
W6	Câble 65' 3 ½'' (19.90 m)						3	
W7	Câble 73' 3 ½'' (22.34 m)							3
X	Mousse	26' 7.9 m	34' 10.4 m	42' 12.8 m	50' 15.2 m	58' 17.7 m	66' 20.1 m	74' 22.6 m
Y	Attache métallique de câble	3	3	3	3	3	3	3
Z	Écrou de câble	6	6	6	6	6	6	6
AE	Vis # 8 x ¾'' beige (1.91cm)	140	140	172	204	236	268	300
AG	Vis # 6 x ¼'' (5.72 cm)	8	8	10	12	14	16	18
AH	Vis # 8 x ½'' (6.35 cm)	112	112	140	168	196	224	252
AI	Vis # 8 x 3'' (7.62 cm)	8	8	10	12	14	16	18

PISCINES RONDES HORS-SOL OU SEMI-CREUSÉES

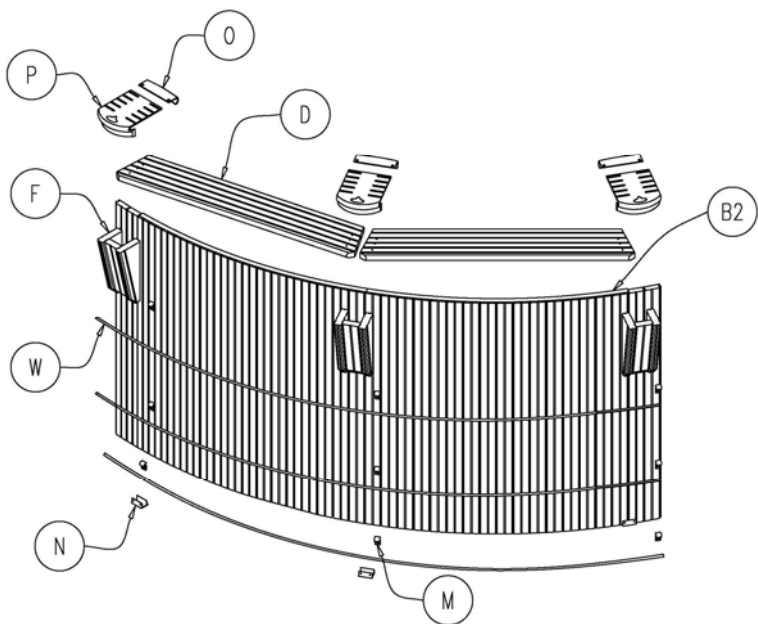

A2

A3



B2



D



F

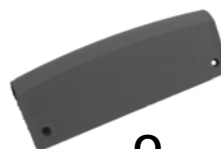

O

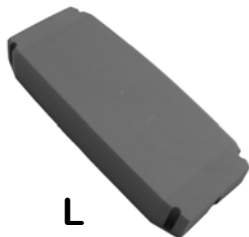

L



M



N



P



X



W



Y



Z



AI



AH



AG



AE

1. MARQUAGE DU TERRAIN

DÉTERMINEZ UN EMPLACEMENT
RESPECTANT LA RÉGLEMENTATION
MUNICIPALE EN VIGUEUR

Grandeurs Piscines (approximatives)	Diamètres exacts Mesures intérieures	Rayon R1	Quantité Blocs 2'' x 8'' x 16' (5 x 20 x 40 cm)
8' (2.45 m)	7' 7 3/4'' (2,330 m)	3' 9 7/8'' (1.165 m)	18
10' (3.10 m)	10' 2 1/4'' (3.105 m)	5' 1 1/8'' (1.553 m)	24
13' (3.90 m)	12' 8 3/4'' (3.880 m)	6' 4 3/8'' (1.940 m)	30
15' (4.60 m)	15' 3 3/8'' (4.658 m)	7' 7 3/4'' (2.330 m)	36
18' (5.50 m)	17' 9 7/8'' (5.432 m)	8' 10 15/16'' (2.716 m)	42
20' (6.20 m)	20' 4 1/2'' (6.210 m)	10' 2 1/4'' (3.105 m)	48
23' (7.00 m)	22' 11'' (6.985 m)	11' 5 1/2'' (3.493 m)	54

* Choisissez un sol ferme pour l'érection de votre piscine.

* Plantez une tige au centre de l'emplacement et tracez un cercle dont le rayon (R2) est de 12 pouces (30 cm) de plus que la mesure exacte de la piscine (R1). Voir figure 1.1 et tableau ci haut.

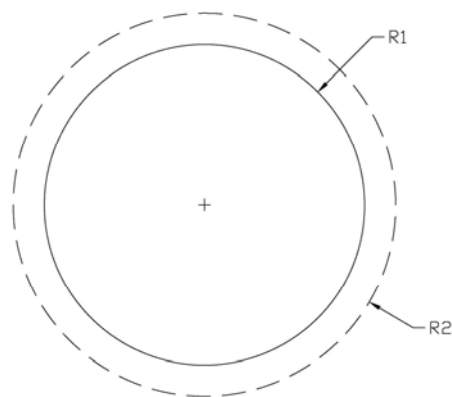

Figure 1.1

2. PRÉPARATION DU TERRAIN

- * Enlevez la pelouse délimitée par le cercle (R2, figure 1.1) en évitant de déplacer le point de repère.
- * Nivelez le terrain en compactant au besoin.
- * Donnez au fond une forme en soucoupe. (Figure 2.1)
- * Placez les blocs de béton au contour de la piscine centrés sur la limite de la piscine (R1). Nivelez et stabilisez avec de la poussière de roches. (Figure 2.2)
- * Ajoutez 2" (5cm) de poussière de roches à la limite de la piscine et compactez.

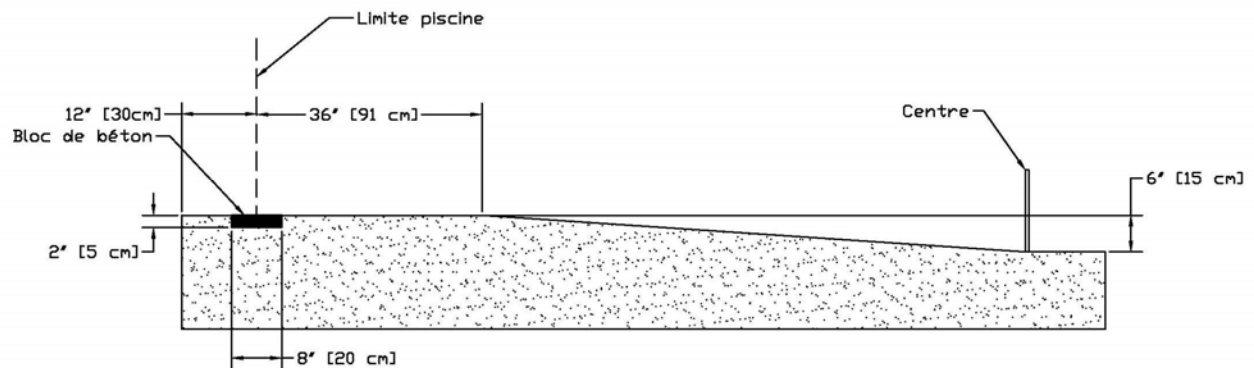

Figure 2.1

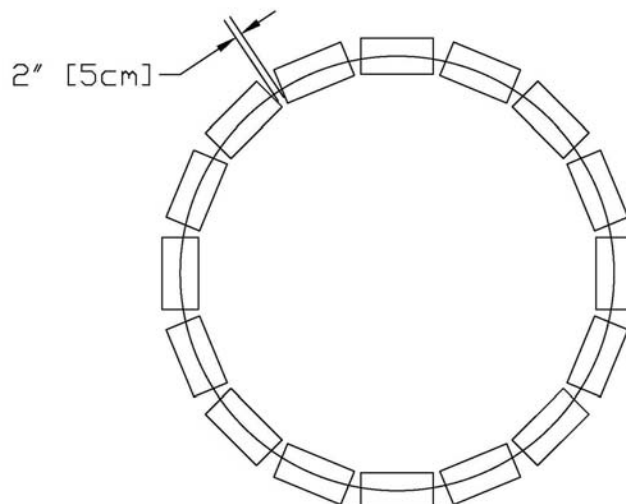

Figure 2.2

3. MONTAGE DES PANNEAUX FLEXIBLES

Vissez en diagonale le haut du panneau sur le précédent avec une vis (AG). Utilisez ensuite les clips de panneaux (N) et les vis (AE) pour fixer ensemble le bas des panneaux. Réunissez les panneaux avec la colonne (F) en les positionnant à égalité avec le profilé d'accrochage (figure 3.1). Vissez le tout avec les vis (AH) (figure 3.2).

Il est important de prévoir l'emplacement du système de filtration et de la jonction des câbles, afin de bien positionner le panneau d'écumoire (A2) et le panneau d'attache (A3).

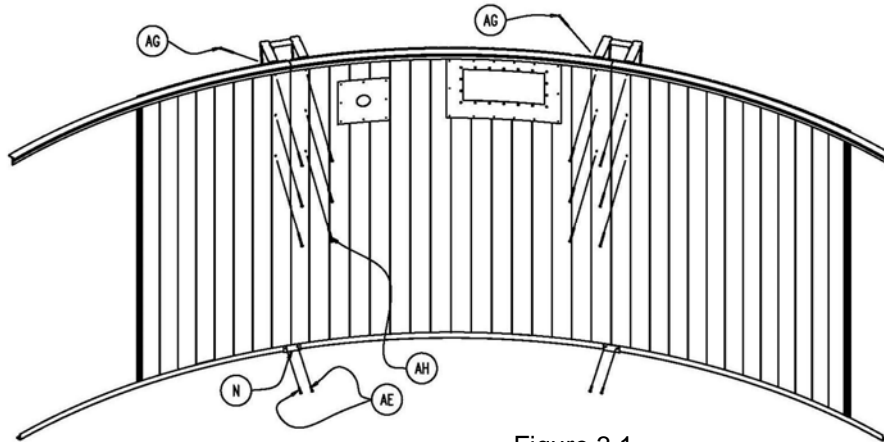

Figure 3.1

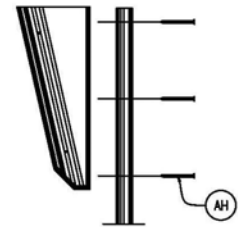

Figure 3.2

4. POSITIONNEMENT DES CÂBLES

Installez les 3 câbles (W) en les fixant à l'aide d'un clip de câble (M) et des vis (AE). Il y a trois trous pré-perforés à cet effet, sur la gauche de chaque panneau flexible (Figure 4.1).

Joignez les câbles au panneau d'attache (A3) en utilisant les attaches de câbles (Y) et les écrous (Z).

Position des câbles
(en partant du bas) :

36 ¾ " (93.35 cm)

19 ¾ " (50.16 cm)

3 ½ " (8.90 cm)

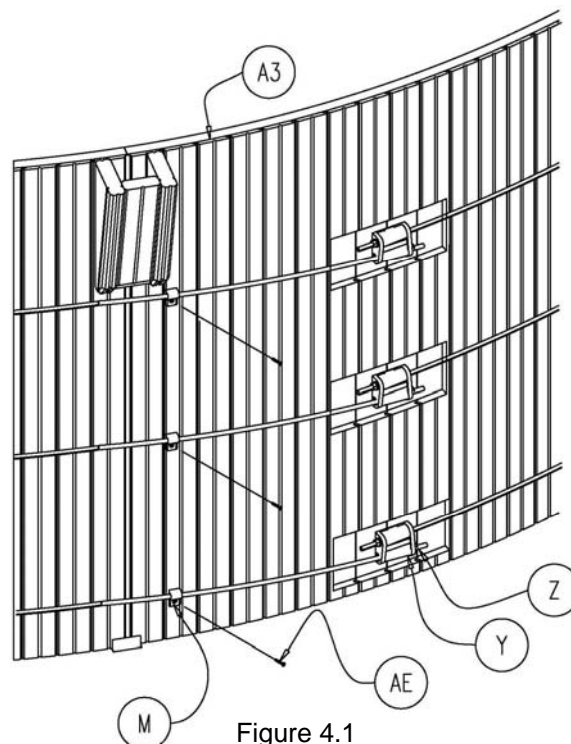

Figure 4.1

5. SERRAGE DES CÂBLES

Il s'agit de serrer graduellement les câbles (W) en commençant par le bas. Tout au long du serrage des câbles, vérifiez les rayons et le niveau des murs et assurez-vous que les câbles soient parallèles entre eux au contour de la piscine. Tel que démontré à la figure 5.1, prenez une pince de type pince-étau pour tenir le câble et une clé à molette pour serrer les écrous.

Tel qu'indiqué à la figure 5.2, couvrir chacune des attaches métalliques de câble (Y) avec les couvercles d'attache (L) prévus à cette fin et fixez-les à l'aide de vis à bois (AE).

IMPORTANT :

TOUT AU LONG DU SERRAGE DES CÂBLES,
VÉRIFIER LES RAYONS ET LE NIVEAU DES
MURS.

SERRER MODÉRÉMENT.

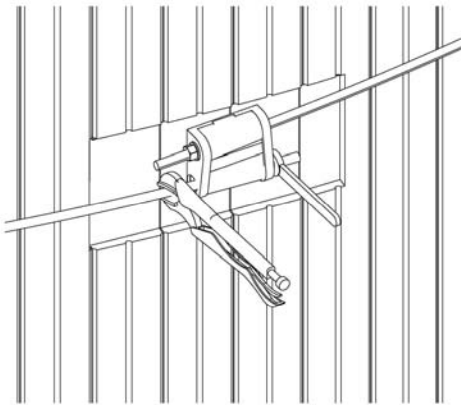

Figure 5.1

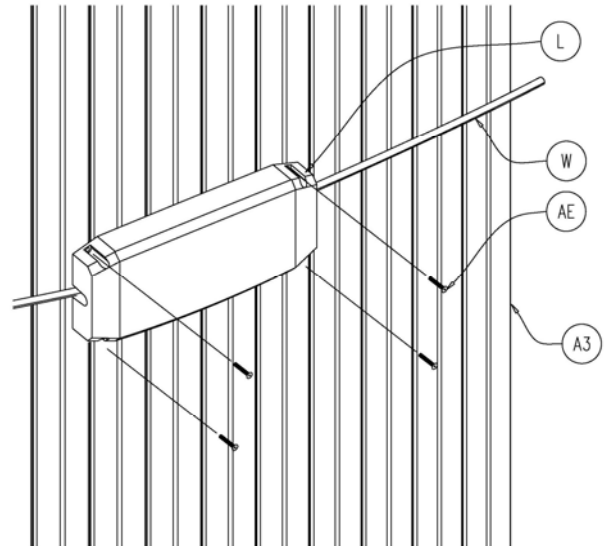
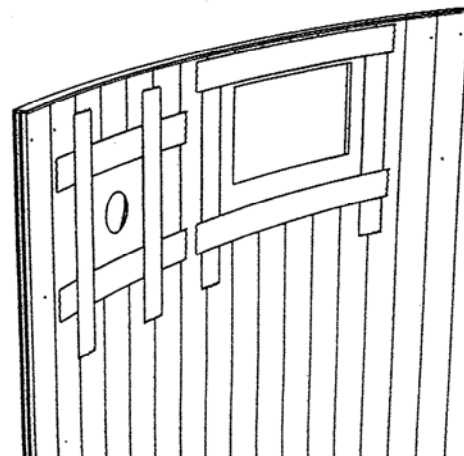

Figure 5.2

6. PROTECTION DES PLAQUES D'ÉCUMOIRE ET DE RETOUR D'EAU

Couvrez de ruban adhésif pour conduits le pourtour des plaques d'acier, tout en vérifiant qu'il n'y ait aucun bord de métal coupant pouvant altérer la toile de vinyle.



7. FIXATION DE LA MOUSSE ISOLANTE

Vérifiez la paroi intérieure des panneaux et enlevez tout éclat de bois pouvant endommager la toile de vinyle.

Tel qu'indiqué à la figure 7.1, déroulez la mousse isolante sur le mur, positionnez-la sous le profilé d'accrochage et vissez avec les vis (AE) dans les trous prévus à cette fin. (Figure 7.2)

Une fois que le profilé et la mousse isolante sont fixés, découpez la mousse à l'écumoire et au retour d'eau en laissant de la mousse par dessus les vis. Couvrez d'une autre bande de ruban adhésif pour conduits.

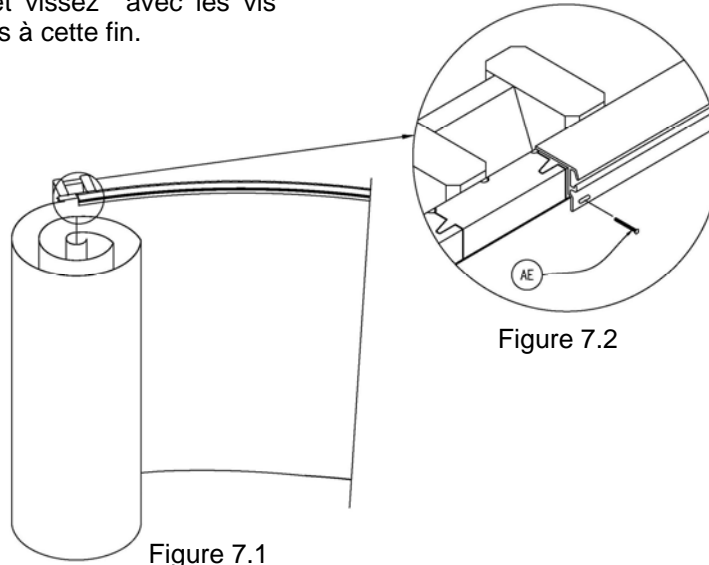

8. PRÉPARATION DU FOND DE SABLE

Vous pouvez maintenant étendre 5 cm – 2" de sable de compaction sur la surface du fond de la piscine et faire une doucine, c'est-à-dire une pente de 10 cm (4"), à la base du mur.

Lors de la confection de la doucine, prenez soin de recouvrir la mousse isolante à la base de la piscine de sorte qu'elle soit tendue.

NE PAS UTILISER DE SABLE FIN ou tout autre produit appelé « base de piscine » qui peuvent occasionner des dommages à la toile de vinyle.

La doucine est très importante, elle empêchera la toile de glisser sous le mur.

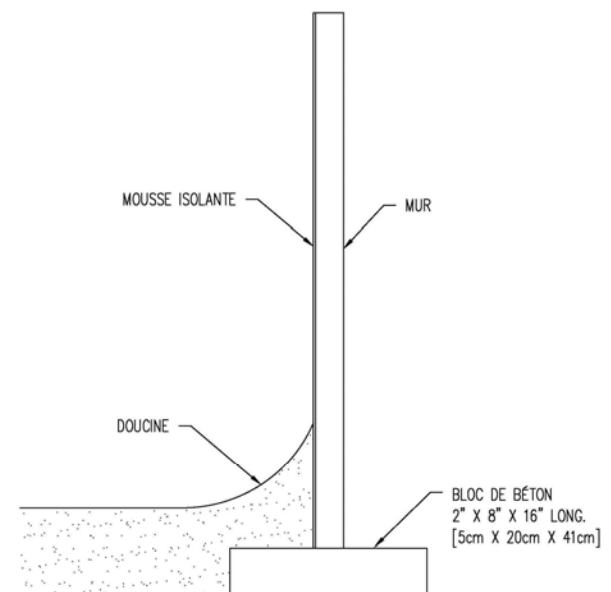

Figure 8.1

9. INSTALLATION DE LA TOILE

Déposez la toile pliée au centre de la piscine. Enlever vos chaussures pour ne pas endommager la toile. Dépliez délicatement la toile, le côté présentant des motifs vers le haut et amener la bordure de celle-ci à la base du mur (Figure 9.1).

Relevez les bords de la toile et engagez au fur et à mesure dans l'encoche du profilé d'accrochage (Figure 9.2).

Glissez le boyau de l'aspirateur entre la toile et la paroi à 7,5 cm (3") du fond. Mettez en marche l'aspirateur afin d'enlever tout l'air présent. Il s'agit, avant de procéder au remplissage :

- de vérifier l'absence de plis ;
- de s'assurer qu'aucun défaut n'est apparent.

Vous pouvez commencer à remplir la piscine. Enlevez l'aspirateur lorsque l'eau atteindra une hauteur de 5 cm (2") dans la partie peu profonde de votre piscine.

Rappelez-vous :

- de tirer la toile fermement sans l'endommager
- d'éviter de tirer la toile par les joints de scellage
- de ne pas endommager la doucine et de ne pas laisser de l'air entre la toile et la doucine;
- de distribuer également tout excès de toile sur toute la circonférence du mur.

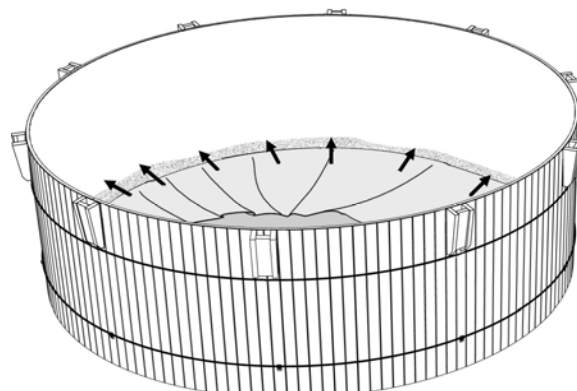

Figure 9.1

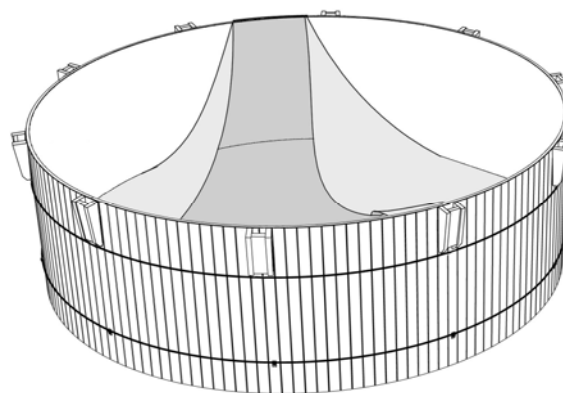

Figure 9.2

10. POSE DES MARGELLES

Pour commencer, positionnez les margelles (D) sur les murs de la piscine déjà montés. Bien les aligner entre elles en vissant par le dessus la partie avant dans la colonne (F) en utilisant les vis (AH) (Figure 10.1).

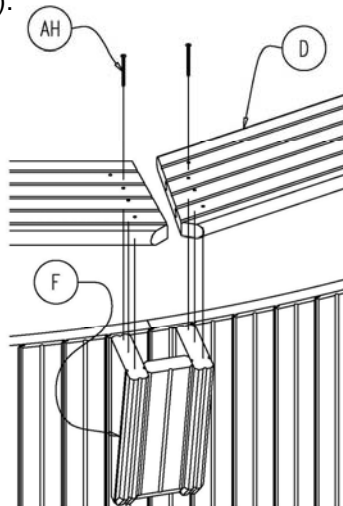

Figure 10.1

Lorsque toutes les margelles sont en place, vissez la partie arrière (Figure 10.2).

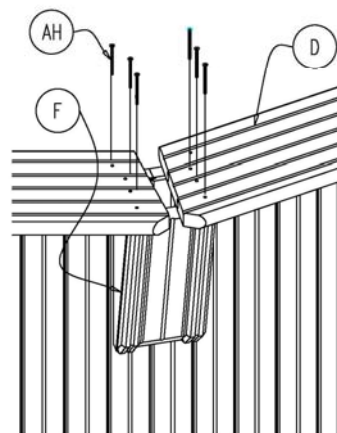

Figure 10.2

11. POSE DES JOINTS DE MARGELLES

Insérez délicatement la partie arrière du joint de margelle (O) et fixez-le avec des vis (AE) (Figure 11.1). Insérez par la suite la partie avant (P) (Figure 11.2) et fixez-la par le devant avec une vis (AI)

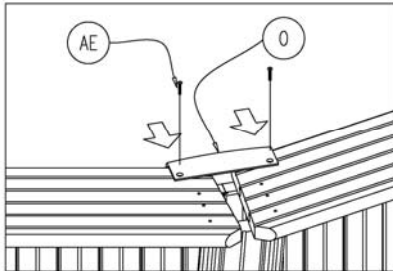

Figure 11.1

Le joint de margelle doit être aligné avec la colonne (F).

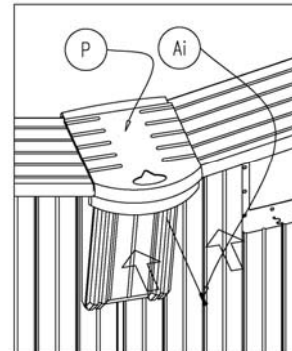

Figure 11.2

12. SPÉCIFICATIONS POUR INSTALLATION SEMI-CREUSÉE

Le modèle rond 52" (1.32 m) avec 3 câbles peut être installé en design semi-creusé ou sur un terrain en pente. Suivez les instructions suivantes :

- * Profondeur minimum : 0" (0 cm)
- * Profondeur maximum : 36" (90 cm)

Remblayage :

Utilisez du sable pour le remblayage du contour de la piscine. NE PAS COMPACTER. Pour accélérer le processus de compaction, on peut arroser le sable.

Drainage :

Il est très fortement recommandé d'installer un drain français au contour de la piscine, que vous pouvez raccorder au drain de la maison, ou à un puits d'assèchement.

13. GUIDE D'ENTRETIEN

Le bois de votre piscine doit être protégé contre les facteurs climatiques, par l'application régulière d'une teinture semi transparente à base d'huile.

Au moment de l'aménagement du site, laissez un espace d'environ 30 cm (12") libre de terre et de gazon au contour de la piscine. Favorisez plutôt un aménagement utilisant des matériaux tels que la pierre.

Pour plus d'information consultez la section entretien et la foire aux questions de notre site web au :

www.aquabois.com

GUIDE DE SÉCURITÉ

Vous avez acheté une piscine familiale d'une qualité et d'une durabilité supérieures qui vous procurera des années de plaisir à condition qu'elle soit utilisée normalement et avec soin. Étant propriétaire d'une piscine, vous avez la responsabilité de protéger ceux qui s'y baignent. Nous vous conseillons fortement de suivre ces quelques règles de sécurité :

A) ÉQUIPEMENT DE SÉCURITÉ NÉCESSAIRE

- 1) Une perche à la fois légère et solide avec extrémité émoussée, d'une longueur d'au moins 12 pi (3.66 m) ;
- 2) Une bouée de sauvetage (de forme circulaire) munie d'une corde flottante de longueur respectable ;
- 3) Les numéros d'urgence affichés près de la piscine et du téléphone le plus près de la piscine (poste de police, service d'incendie, unité de secours, médecin, service ambulancier et hôpital le plus près).

B) LORSQUE VOUS DEVENEZ PROPRIÉTAIRE D'UNE PISCINE, VOUS DEVEZ VOUS FAMILIARISER AVEC QUELQUES RÈGLES IMPORTANTES, NOTAMMENT :

- 1) Installer le système de filtration à au moins 6 pieds (2 mètres) de la piscine ;
- 2) Ne jamais plonger ni sauter des rebords de la piscine ;
- 3) Ne jamais permettre à vos enfants ou encore aux enfants du voisinage de se baigner sans surveillance ;
- 4) Ne jamais se baigner seul ;
- 5) Toujours enlever l'échelle, ou lever l'échelle de sécurité lorsque la baignade est terminée ;
- 6) Après les repas, attendre au moins une heure avant de se baigner ;
- 7) Interdire l'accès des animaux domestiques à la piscine ;
- 8) Interdire les jeux violents autour de la piscine ;

- 9) Ne pas lancer d'objets (bâtons, roches, etc.) dans la piscine ;
- 10) Garder tout appareil électrique loin de la piscine ;
- 11) Garder tout objet de verre ou de métal loin de la piscine ;
- 12) Défendre aux gens malades de se baigner pour contrer les risques d'infection ;
- 13) Ne pas se baigner lorsqu'il y a risque d'orage, l'eau attirant la foudre.

Malheureusement, dans la plupart des cas, les propriétaires de piscine attendent qu'un incident ou un accident se produise avant d'établir des règles de sécurité strictes. Nous vous conseillons fortement d'établir vos règles avant même que toute personne ne se baigne dans votre piscine. Si possible, s'assurer que tout le monde utilisant la piscine ait un entraînement de base sur les mesures de sécurité et les méthodes de sauvetage. La Croix rouge publie un livre à cet effet qui porte principalement sur les premiers soins à prodiguer à un nageur, comment venir en aide à un nageur en difficulté, la respiration artificielle et bien d'autres sujets. Nous vous conseillons fortement de le consulter.



**IMPORTANT :
IL EST INTERDIT
DE PLONGER OU
DE SAUTER
DANS LES PISCINES.**